



Gemini

Οδηγίες χρήσης

PRIMO 50

► ΣΗΜΑΝΤΙΚΗ ΠΛΗΡΟΦΟΡΙΑ ΓΙΑ ΤΟ ΒΙΒΛΙΟ ΟΔΗΓΙΩΝ ΧΡΗΣΗΣ

Σας συνιστούμε να διαβάσετε προσεκτικά το παρόν έντυπο πριν από τη χρήση του οχήματος, για να έχετε ασφαλή και άνετη οδήγηση.

ΣΗΜΑΝΤΙΚΕΣ ΠΛΗΡΟΦΟΡΙΕΣ

Οι εξαιρετικά σημαντικές πληροφορίες, ξεχωρίζουν με τα παρακάτω σύμβολα.

ΠΡΟΕΙΔΟΠΟΙΗΣΗ

Εάν δεν ακολουθηθεί η οδηγία, μπορεί να προκληθεί σοβαρός τραυματισμός ή θάνατος.

ΠΡΟΣΟΧΗ

Πρέπει να δώσετε προσοχή ώστε να αποφύγετε ζημιά στο όχημα.

ΣΗΜΕΙΩΣΗ

Αφορά λεπτομέρειες που μπορεί να σας διευκολύνουν.

► ΕΙΣΑΓΩΓΗ

Ευχαριστούμε για την προτίμηση σας στα SCOOTER της GEMINI.

Το βιβλίο οδηγιών χρήσης, περιγράφει λεπτομερώς το σωστό τρόπο χειρισμού και συντήρησης του σκούτερ σας, ώστε να σας εξασφαλίσει πολλά και απροβλημάτιστα χιλιόμετρα οδήγησης.

Παρακαλούμε διαβάστε το βιβλίο αυτό προσεκτικά πριν την οδήγηση του σκούτερ ώστε να εξοικειωθείτε με το σωστό χειρισμό του, τον εξοπλισμό, τις δυνατότητες και τους περιορισμούς του.

Τα συγκεκριμένα μοντέλα έχουν κατασκευαστεί σύμφωνα με τις απαιτήσεις της Ευρωπαϊκής Κοινότητας, τηρώντας τις προδιαγραφές χαμηλής εκπομπής καυσαερίων και μειωμένου θορύβου. Ο περιοδικός έλεγχος και η συντήρησή τους είναι απαραίτητα ώστε να διατηρηθούν σε άριστη κατάσταση.

Λάβετε υπ' όψιν σας ότι οι πληροφορίες και οι εικόνες που περιέχονται σ' αυτό το βιβλίο, πιθανόν να διαφέρουν από το όχημά σας, σε περίπτωση που υπάρξει κάποια αλλαγή ή βελτίωση στα χαρακτηριστικά του μετά την έκδοση του βιβλίου.

ΟΙ ΠΛΗΡΟΦΟΡΙΕΣ ΚΑΙ ΤΑ ΧΑΡΑΚΤΗΡΙΣΤΙΚΑ ΠΟΥ ΑΝΑΦΕΡΟΝΤΑΙ ΣΤΟ ΠΑΡΟΝ ΕΝΤΥΠΟ ΕΙΝΑΙ ΕΝΔΕΙΚΤΙΚΑ. Ο ΚΑΤΑΣΚΕΥΑΣΤΗΣ ΔΙΑΤΗΡΕΙ ΤΟ ΔΙΚΑΙΩΜΑ ΝΑ ΤΡΟΠΟΠΟΙΕΙ ΤΗΝ ΠΑΡΟΥΣΑ ΕΚΔΟΣΗ ΚΑΘΩΣ ΚΑΙ ΤΑ ΧΑΡΑΚΤΗΡΙΣΤΙΚΑ ΤΟΥ ΟΧΗΜΑΤΟΣ, ΧΩΡΙΣ ΠΡΟΕΙΔΟΠΟΙΗΣΗ Η ΥΠΟΧΡΕΩΣΗ ΝΑ ΑΝΑΒΑΘΜΙΣΕΙ ΤΑ ΥΦΙΣΤΑΜΕΝΑ ΟΧΗΜΑΤΑ.

► ΠΕΡΙΕΧΟΜΕΝΑ

ΕΙΣΑΓΩΓΗ	4
ΠΡΟΦΥΛΑΞΕΙΣ ΓΙΑ ΑΣΦΑΛΗ ΟΔΗΓΗΣΗ	6
ΠΕΡΙΓΡΑΦΗ ΜΕΡΩΝ ΤΟΥ ΟΧΗΜΑΤΟΣ	8
ΧΕΙΡΙΣΜΟΣ	10
ΠΙΝΑΚΑΣ ΟΡΓΑΝΩΝ	14
ΣΤΡΩΣΙΜΟ ΚΙΝΗΤΗΡΑ	15
ΚΑΘΗΜΕΡΙΝΟΙ ΕΛΕΓΧΟΙ	16
ΠΩΣ ΝΑ ΞΕΚΙΝΗΣΕΤΕ ΤΟΝ ΚΙΝΗΤΗΡΑ	23
ΟΔΗΓΗΣΗ	26
ΠΕΡΙΟΔΙΚΟΙ ΕΛΕΓΧΟΙ – ΣΥΝΤΗΡΗΣΗ	28
ΣΗΜΑΝΤΙΚΕΣ ΣΗΜΕΙΩΣΕΙΣ	35
ΠΙΝΑΚΑΣ ΠΕΡΙΟΔΙΚΩΝ ΕΛΕΓΧΩΝ	36
ΤΕΧΝΙΚΑ ΧΑΡΑΚΤΗΡΙΣΤΙΚΑ	38

► ΠΡΟΦΥΛΑΞΕΙΣ ΓΙΑ ΑΣΦΑΛΗ ΟΔΗΓΗΣΗ

ΔΙΑΒΑΣΤΕ ΑΥΤΟ ΤΟ ΕΓΧΕΙΡΙΔΙΟ ΠΡΟΣΕΚΤΙΚΑ.

1. ΡΟΥΧΑ

- Ο αναβάτης πρέπει να φορά κράνος δεμένο σφικτά, γάντια και γυαλιά.
- Μην φοράτε ρούχα που εμποδίζουν στην οδήγηση. Φαρδιά μανίκια μπορούν να μπλεχτούν στις μανέτες των φρένων, ή φαρδιά μπατζάκια στην αλυσίδα. Η λειτουργία των χειριστηρίων δεν πρέπει να εμποδίζεται.
- Μην βάζετε ρούχα ανάμεσα στον κινητήρα και στα πλαϊνά καπάκια του σκούτερ διότι θα καεί ο κινητήρας από υπερθέρμανση.
- Μην οδηγείτε με το ένα χέρι και μην κάνετε απότομους ελιγμούς. Τηρείτε τον κώδικα οδικής κυκλοφορίας, να είστε υπομονετικοί και προσεκτικοί.
- Φοράτε παπούτσια με χαμηλά τακούνια.
- Κρατάτε πάντα το τιμόνι και με τα δύο χέρια.

⚠ ΠΡΟΣΟΧΗ

Η εξάτμιση εκπέμπει βλαβερά καυσαέρια. Για το λόγο αυτό να ξεκινάτε τον κινητήρα σε καλά αεριζόμενο χώρο. Όταν σβήνετε τον κινητήρα, η θερμοκρασία του καθώς και η θερμοκρασία της εξάτμισης είναι πολύ υψηλή. Μην τα αγγίζετε. Μην παρκάρετε το σκούτερ μετά από τη χρήση του κοντά σε ξερά χόρτα ή εύφλεκτα υλικά.

2. ΟΔΗΓΗΣΗ

- Ελέγχεται το σκούτερ πριν την οδήγηση σε καθημερινή βάση.
- Η ευστάθεια των δίτροχων οχημάτων επηρεάζεται από τη θέση που κάθεται ο αναβάτης. Ο αναβάτης θα πρέπει να κάθεται στο κέντρο της σέλας. Εάν κάθεται πολύ πίσω, τότε το βάρος στο μπροστινό τροχό θα ελαττώθει και το τιμόνι θα ελαφρύνει πάρα πολύ και μπορεί να διπλώσει προκαλώντας ατύχημα.
- Όταν στρίβετε, είναι ευκολότερο να αλλάξετε κατεύθυνση στο σκούτερ γέρνοντας ελαφρά το σώμα στο εσωτερικό της στροφής.
- Όταν οδηγείτε σε ανώμαλο οδόστρωμα, χαμηλώστε ταχύτητα και κρατάτε το τιμόνι γερά.

3. ΜΕΤΑΦΟΡΑ ΑΝΤΙΚΕΙΜΕΝΩΝ

- Η αίσθηση του τιμονιού αλλάζει όταν το σκούτερ είναι φορτωμένο. Μην το υπερφορτώνετε. Το μέγιστο επιτρεπόμενο βάρος για τη σχάρα (1) είναι 5 κιλά και για το χώρο κάτω από το κάθισμα (2) είναι 5 κιλά. Μην μεταφέρετε διάφορα αντικείμενα επάνω στο σκούτερ εκτός των χώρων αποσκευών.



► ΠΕΡΙΓΡΑΦΗ ΜΕΡΩΝ ΤΟΥ ΟΧΗΜΑΤΟΣ

1. ΜΑΝΕΤΑ ΟΠΙΣΘΙΟΥ ΦΡΕΝΟΥ
2. ΣΧΑΡΑ
3. ΝΤΕΠΟΖΙΤΟ ΒΕΝΖΙΝΗΣ
4. ΦΙΛΤΡΟ ΑΕΡΑ
5. ΜΑΝΙΒΕΛΑ
6. ΟΠΙΣΘΙΟ ΦΑΝΑΡΙ/ΦΑΝΑΡΙ ΣΤΟΠ
7. ΠΛΑΓΙΟ ΣΤΑΝΤ
8. ΑΡΙΘΜΟΣ ΚΙΝΗΤΗΡΑ



1. ΟΡΓΑΝΑ
2. ΜΑΝΕΤΑ ΕΜΠΡΟΣΘΙΟΥ ΦΡΕΝΟΥ
3. ΚΕΝΤΡΙΚΟΣ ΔΙΑΚΟΠΤΗΣ
4. ΝΤΟΥΛΑΠΙ ΣΕΛΛΑΣ
5. ΜΠΑΤΑΡΙΑ
6. ΚΕΝΤΡΙΚΟ ΣΤΑΝΤ
7. ΑΡΙΘΜΟΣ ΠΛΑΙΣΙΟΥ



► ΧΕΙΡΙΣΜΟΣ

1. ΚΕΝΤΡΙΚΟΣ ΔΙΑΚΟΠΤΗΣ

- ON** Σ' αυτή τη θέση (1) μπορεί να ξεκινήσει ο κινητήρας και το κλειδί δεν μπορεί να βγει.
- OFF** Σ' αυτή τη θέση (2) σταματά ο κινητήρας και το κλειδί μπορεί να βγει.
- LOCK** Σ' αυτή τη θέση (3) το τιμόνι κλειδώνει και το κλειδί μπορεί να βγει.

⚠ ΠΡΟΣΟΧΗ

Όταν σταθμεύετε, το τιμόνι πρέπει να κλειδώνει για να αποφύγετε την κλοπή.
Στρίψτε το τιμόνι τελείως αριστερά και γυρίστε το κλειδί στη θέση «LOCK».
Για να ξεκλειδώσετε, γυρίστε το κλειδί στη θέση «OFF» και το τιμόνι θα απελευθερωθεί.

2. ΚΛΕΙΔΑΡΙΑ ΣΕΛΑΣ

Για να ανοίξετε τη σέλα, τοποθετήστε την πίσω πλευρά του κλειδιού στην εξάγωνη θέση του διακόπτη και στρίψτε το δεξιόστροφα.

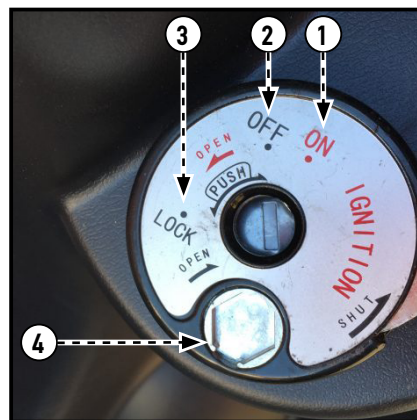

3. ΔΙΑΚΟΠΤΗΣ ΕΚΚΙΝΗΣΗΣ (1)

- Γυρίστε το κλειδί στη θέση «ON» .
- Τραβήξτε τη μανέτα του φρένου ελαφρά.
- Πιέστε συγχρόνως τον διακόπτη εκκίνησης () και η μηχανή θα τεθεί σε λειτουργία.

⚠ ΠΡΟΣΟΧΗ

Μην πιέζετε το διακόπτη εκκίνησης πάνω από 4 δευτερόλεπτα κάθε φορά ή όταν ο κινητήρας είναι σε λειτουργία. Σβήστε τα φώτα και τα φλας πριν χρησιμοποιήσετε τη μίζα.

4. ΔΙΑΚΟΠΤΗΣ ΠΑΥΣΗΣ ΚΙΝΗΤΗΡΑ (2)

- Ο κινητήρας σταματά σ' αυτή τη θέση και δεν μπορεί να ξεκινήσει ακόμη και εάν ο κεντρικός διακόπτης είναι στη θέση ON.
- Σ' αυτή τη θέση μπορεί να ξεκινήσει ο κινητήρας.

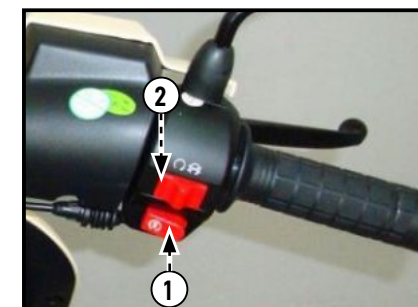

5. ΔΙΑΚΟΠΤΗΣ ΑΛΛΑΓΗΣ ΔΕΣΜΗΣ ΦΩΤΩΝ (1)

Χρησιμοποιείται για να αλλάξει τη δέσμη φώτων από μεσαία σε υψηλή και το αντίστροφο.

Γυρίστε προς αυτή τη θέση για χρήση των μεγάλων φώτων.

Γυρίστε προς αυτή τη θέση για χρήση των μεσαίων φώτων.

6. ΔΙΑΚΟΠΤΗΣ ΦΛΑΣ (2)

Για να στρίψετε δεξιά.

Για να στρίψετε αριστερά.

7. ΔΙΑΚΟΠΤΗΣ ΚΟΡΝΑΣ (3)

Γυρίστε τον κεντρικό διακόπτη στη θέση "ON" και πιέστε τον διακόπτη της κόρνας (3). Η κόρνα θα ακουστεί.

ΠΡΟΣΟΧΗ

Το φλας δεν σβήνει αυτόματα. Για το λόγο αυτό πιέστε το διακόπτη προς τα μέσα για να σβήσει το φλας. Σε διαφορετική περίπτωση, μπορεί να προκληθεί ατύχημα.

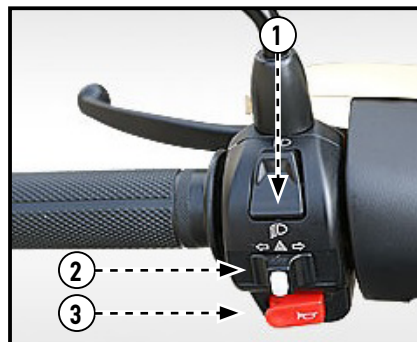

8. ΑΝΟΙΓΜΑ - ΚΛΕΙΔΩΜΑ ΣΕΛΛΑΣ - ΝΤΟΥΛΑΠΙ ΣΕΛΛΑΣ

Όταν χρειαστεί να χρησιμοποιήσετε το ντουλάπι κάτω από τη σέλλα, θα πρέπει να ξεκλειδώσετε και να ανασπκώσετε τη σέλλα. Τοποθετήστε το κλειδί στην κεντρική κλειδαριά (1) και στρίψτε το δεξιόστροφα για να την ξεκλειδώσετε. Για να κλειδώσετε τη σέλλα απλώς κατεβάστε τη και πιέστε ελαφρά προς τα κάτω στο πίσω μέρος της σέλλας και θα κλειδώσει αυτόματα. Μην προσπαθείτε να κλείσετε τη σέλλα εφόσον υπάρχουν αντικείμενα που την εμποδίζουν.

ΠΡΟΣΟΧΗ

Μην ξεχάσετε το κλειδί του κεντρικού διακόπτη κάτω από τη σέλλα όταν την κλειδώνετε γιατί δεν θα μπορέσετε να την ανοίξετε πάλι. Μην τοποθετείτε εύφλεκτα υλικά ή άλλα υλικά που δεν αντέχουν σε υψηλές θερμοκρασίες στο ντουλάπι αυτό, γιατί η θερμοκρασία της μηχανής που βρίσκεται κάτω από το ντουλάπι αυτό είναι πολύ υψηλή.

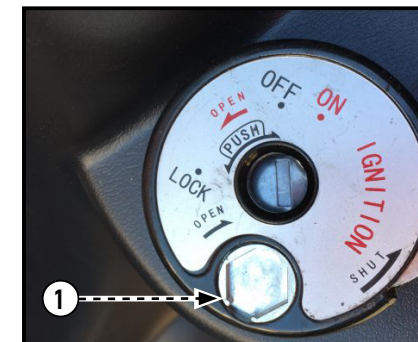

► ΠΙΝΑΚΑΣ ΟΡΓΑΝΩΝ

1. ΤΑΧΥΜΕΤΡΟ

Δείχνει την ταχύτητα σε χιλιόμετρα ή μίλια ανά ώρα.

2. ΕΝΔΕΙΚΤΙΚΗ ΛΥΧΝΙΑ ΑΡΙΣΤΕΡΟΥ ΦΛΑΣ

Όταν ο διακόπτης των φλας είναι σε λειτουργία, η ενδεικτική λυχνία αναβοσβήνει.

3. ΧΙΛΙΟΜΕΤΡΗΤΗΣ

Δείχνει τη συνολική απόσταση που έχετε διανύσει σε χιλιόμετρα.

4. ΕΝΔΕΙΚΤΙΚΗ ΛΥΧΝΙΑ ΜΕΓΑΛΗΣ ΣΚΑΛΑΣ ΦΩΤΩΝ

Ανάβει όταν η μεγάλη σκάλα των φώτων είναι αναμμένη.

5. ΕΝΔΕΙΚΤΙΚΗ ΛΥΧΝΙΑ ΔΕΞΙΟΥ ΦΛΑΣ

Όταν ο διακόπτης των φλας είναι σε λειτουργία, η ενδεικτική λυχνία αναβοσβήνει.

6. ΔΕΙΚΤΗΣ ΒΕΝΖΙΝΗΣ

Ο Δείκτης βενζίνης, σας ενημερώνει για το απόθεμα βενζίνης που υπάρχει στο ρεζερβουάρ. Όταν ο δείκτης βρίσκεται στην κόκκινη περιοχή (E), τότε γεμίστε με αμόλυβδη βενζίνη #92 ή #95 οκτανίων.

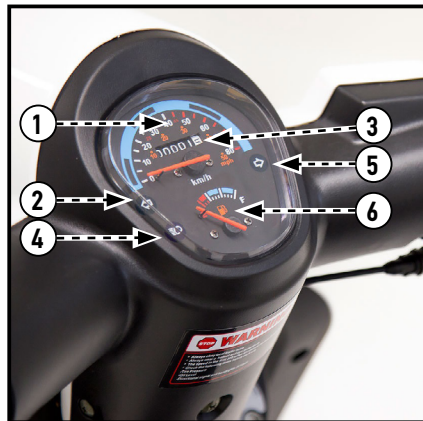

► ΣΤΡΩΣΙΜΟ ΤΟΥ ΚΙΝΗΤΗΡΑ

Η πιο σημαντική περίοδος για την ζωή του οχήματός σας είναι κατά τη διάρκεια των πρώτων 1000 χιλιομέτρων λειτουργίας του. Επειδή ο κινητήρας είναι καινούργιος, δεν θα πρέπει να τον πιέζετε υπερβολικά για τα πρώτα 1000 χλμ, καθώς αυτό το διάστημα τα διάφορα εξαρτήματά του αποκτούν τις σωστές ανοχές μεταξύ τους. Πρέπει να αποφεύγετε καταστάσεις που υπερθερμαίνουν τον κινητήρα, όπως οδήγηση με πλήρως ανοιχτό γκάζι. Μπορείτε όμως στιγμιαία να ανοίγετε το γκάζι (2-3 δευτερόλεπτα το μέγιστο). Μετά από τέτοια χρήση με άνοιγμα του γκαζιού, θα πρέπει να ακολουθείτε ένα διάστημα οδήγησης με χαμηλές στροφές ώστε ο κινητήρας να αποβάλει τη θερμοκρασία του.

Μπορείτε να ακολουθήσετε τα παρακάτω όρια:

0~500 χιλιόμετρα:

Αποφύγετε συνεχόμενη χρήση με περισσότερο από το μισό γκάζι.

500~1000 χιλιόμετρα:

Αποφύγετε συνεχόμενη χρήση με περισσότερο από τα 3/4 του γκαζιού.

Αποφύγετε τη λειτουργία του κινητήρα με σταθερό άνοιγμα του γκαζιού για μεγάλα χρονικά διαστήματα.

Είναι καλύτερα να μεταβάλετε το άνοιγμα του γκαζιού κατά διαστήματα.

Επίσης η συνεχής λειτουργία του κινητήρα σε χαμηλές στροφές μπορεί να προκαλέσει γυάλισμα διαφόρων εξαρτημάτων του σε κάποια σημεία τους. Επιτρέψτε στον κινητήρα να ανεβάξει στροφές κατά την λειτουργία του ελεύθερα προσέχοντας μόνο να διατηρείται τα όρια ανοίγματος του γκαζιού.

Εάν παρουσιαστεί οποιοδήποτε πρόβλημα αυτή την περίοδο, συμβουλευτείτε ένα προτεινόμενο συνεργείο.

► ΚΑΘΗΜΕΡΙΝΟΙ ΕΛΕΓΧΟΙ

Για την ασφάλειά σας και την πρόληψη τυχόν ατυχήματος, πραγματοποιείτε πάντοτε τον καθημερινό έλεγχο. Ο καθημερινός έλεγχος πραγματοποιείται από το χρήστη του σκουτερ μία φορά τη μέρα πριν τη χρήση του και περιλαμβάνει τα εξής:

ΕΛΕΓΧΟΣ ΛΑΔΙΟΥ ΚΙΝΗΤΗΡΑ

- Βγάλτε το δείκτη λαδιού (1) και σκουπίστε τον.
- Τοποθετήστε τον δείκτη λαδιού στη θέση του χωρίς να τον βιδώσετε.
- Βγάλτε το δείκτη και ελέγξτε τη στάθμη του λαδιού.
- Αν η στάθμη είναι κοντά στο κατώτερο σημείο (2), τότε συμπληρώστε λάδι μέχρι το ανώτερο σημείο (3).

⚠ ΠΡΟΣΟΧΗ

Η στάθμη λιπαντικού του κινητήρα θα πρέπει να ελέγχεται κάθε 500 km και να συμπληρώνεται λιπαντικό εάν χρειάζεται. Κατανάλωση λιπαντικού μέχρι 200ml/1000km είναι προβλεπόμενη. Χαμηλή στάθμη λιπαντικού μπορεί να προκαλέσει βλάβη στον κινητήρα που δεν καλύπτει η εγγύηση.

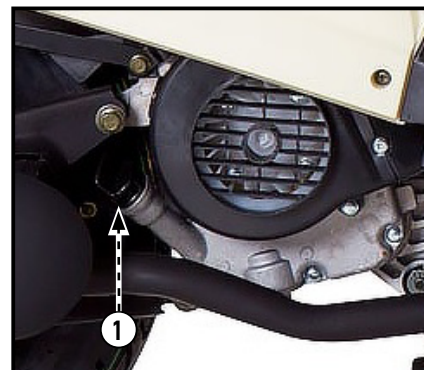

ΕΛΕΓΧΟΙ ΤΩΝ ΕΛΑΣΤΙΚΩΝ

α) της πίεσής τους

Ελέγξτε την πίεση όταν τα ελαστικά είναι σε επαφή με το έδαφος. Η πίεση των ελαστικών θα πρέπει να ελέγχεται όταν αυτά είναι κρύα.

	50cc
ΕΜΠΡΟΣΘΙΑ	30psi
ΟΠΙΣΘΙΑ	32psi

β) για χτυπήματα και ζημιές (2)

γ) για ανώμαλη φθορά του πέλματος (3)

δ) για ξένα αντικείμενα που τυχόν πάτησαν και εισήλθαν σ' αυτά (4)

ε) έλεγχοι του βάθους των αυλακιών του πέλματος των ελαστικών (5)

⚠ ΠΡΟΣΟΧΗ

Για την ασφάλειά σας, ελέγχετε τακτικά το βάθος του πέλματος από την ένδειξη που υπάρχει στο πλάι των ελαστικών. Εάν το πέλμα έχει φθαρεί έως την ένδειξη, τότε θα πρέπει οπωσδήποτε να το αλλάξετε. Ασυνήθιστα χαμηλότερη ή υψηλότερη πίεση στα ελαστικά, εγκοπές και σχισίματα μπορούν να επιφέρουν αστάθεια στο τιμόνι ή καταρσίμα.

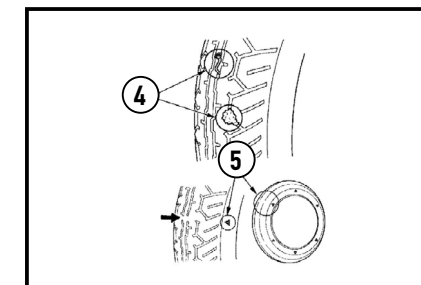
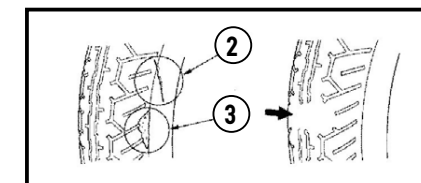
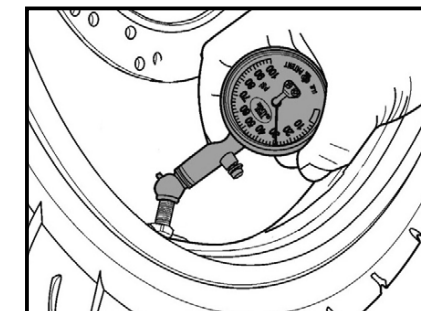

ΕΛΕΓΧΟΣ ΠΟΣΟΤΗΤΑΣ ΒΕΝΖΙΝΗΣ

- Εάν ο δείκτης βενζίνης είναι κοντά στην περιοχή «Ε», γεμίστε με αμόλυβδη βενζίνη #92 ή #95 οκτανίων.
- Γυρίστε το κλειδί της σέλλας και ανασπώστε τη σέλλα. Αφαιρέστε την τάπα του ντεπόζιτου (1).
- Μετά τον ανεφοδιασμό, σιγουρευτείτε ότι έχετε κλείσει καλά την τάπα.

⚠ ΠΡΟΣΟΧΗ

Να σβήνετε τον κινητήρα πριν ανεφοδιάσετε με καύσιμα το σκούτερ. Κατά τον ανεφοδιασμό προσέχετε να μην υπερχειλήσει η βενζίνη από το ντεπόζιτο. Μην χρησιμοποιείτε διάφορα πρόσθετα στη βενζίνη, καθώς μπορεί να προκληθεί ζημιά στον κινητήρα.

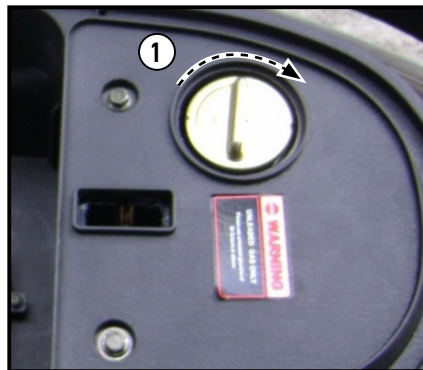

ΕΛΕΓΧΟΣ ΤΟΥ ΤΙΜΟΝΙΟΥ

Οπτικά ελέγξτε το τιμόνι για τυχόν ζημιές. Πατήστε το μπροστινό φρένο. Πιέστε και ανασπώστε το τιμόνι ελέγχοντας αν ακούγονται ασυνήθιστοι θόρυβοι. Μετακινήστε το τιμόνι πάνω-κάτω, δεξιά-αριστερά για να δείτε εάν υπάρχουν χαλαρά εξαρτήματα. Ελέγξτε εάν το τιμόνι περιστρέφεται ελεύθερα. Εάν διαπιστώσετε κάποια ανωμαλία, απευθυνθείτε σε κάποιο προτεινόμενο συνεργείο για έλεγχο.

ΕΛΕΓΧΟΣ ΟΡΓΑΝΩΝ ΚΑΙ ΕΝΔΕΙΚΤΙΚΩΝ ΛΥΧΝΙΩΝ

Ελέγξτε τις ενδεικτικές λυχνίες στον πίνακα οργάνων. Ελέγξτε εάν το ταχύμετρο και ο δείκτης βενζίνης λειτουργούν σωστά.

ΕΛΕΓΧΟΣ ΥΓΡΩΝ ΦΡΕΝΩΝ

Ελέγξτε εάν η στάθμη των υγρών του φρένου είναι κάτω από το κατώτερο σημείο του δείκτη. Όταν φθείρονται τα υλικά τριβής (τακάκια), το επίπεδο των υγρών φρένων πέφτει. Σ' αυτή την περίπτωση, δεν μπορεί να γίνει κάποια ρύθμιση. Θα πρέπει να αντικαταστήσετε τα τακάκια το συντομότερο. Θα πρέπει να ελέγχετε τα τακάκια συχνά. Εάν η διαδρομή της μανέτας είναι μεγάλη αλλά τα τακάκια δεν έχουν φθαρεί, τότε είναι πιθανό να υπάρχει αέρας στο κύκλωμα των φρένων. Επισκεφθείτε ένα προτεινόμενο συνεργείο για να γίνει εξαέρωση.

ΕΛΕΓΧΟΣ ΦΘΟΡΑΣ ΤΑΚΑΚΙΩΝ

Σε κάθε τακάκι υπάρχει δείκτης (εγκοπή) φθοράς των υλικών τριβής. Ο δείκτης αυτός επιτρέπει τον έλεγχο της φθοράς των υλικών τριβής χωρίς να χρειαστεί να γίνει ξεμοντάρισμά τους. Εάν ο δείκτης φθάσει στο όριο, σε ένα ή και στα δύο τακάκια, τότε επισκεφθείτε ένα προτεινόμενο συνεργείο για αντικατάσταση και των δύο τακακίων.

ΕΛΕΓΧΟΣ ΦΘΟΡΑΣ ΣΙΑΓΩΝΩΝ ΦΡΕΝΩΝ

Στο πίσω φρένο υπάρχει δείκτης φθοράς των υλικών τριβής. Όταν το πίσω φρένο είναι πατημένο, ο δείκτης που είναι ενσωματωμένος στο μπράτσο του φρένου, μετακινείται προς το σημάδι που υπάρχει στη βάση των σιαγώνων. Εάν τα σημάδια ευθυγραμμίζονται όταν πατάτε το φρένο, οι σιαγώνες πρέπει να αντικατασταθούν.

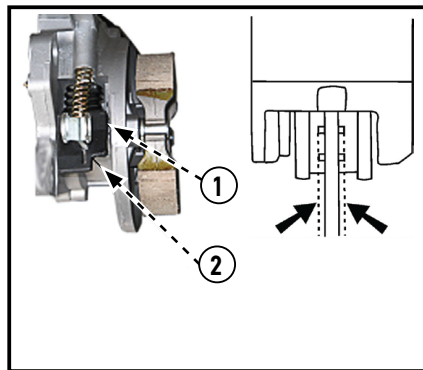

ΕΛΕΓΧΟΣ ΛΕΙΤΟΥΡΓΙΑΣ ΤΩΝ ΦΡΕΝΩΝ

Η μανέτα του πίσω φρένου θα πρέπει να έχει 1-2 εκατοστά ελεύθερη διαδρομή μέχρι να αρχίσουν να ενεργούν τα φρένα. Ρυθμίστε το ελεύθερο διάστημα του πίσω φρένου από το παξιμάδι ρύθμισης (1). Μετά τη ρύθμιση πατήστε το πίσω φρένο και ελέγξτε εάν το ελεύθερο διάστημα είναι 1-2 εκατοστά. Στρέφοντας αριστερόστροφα (A) αυξάνεται το ελεύθερο διάστημα. Στρέφοντας δεξιόστροφα (B) μειώνεται.

⚠ ΠΡΟΣΟΧΗ

Μετά τη ρύθμιση του φρένου ευθυγραμμίστε την εσοχή του παξιμαδιού ρύθμισης (2) με τον πύλο (3) του μοκλού ώστε να αποφύγετε ατύχημα.

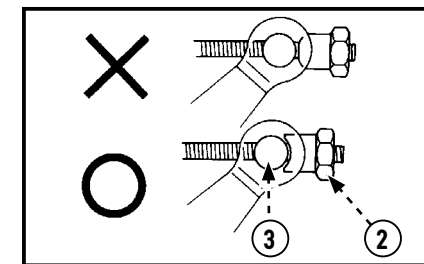
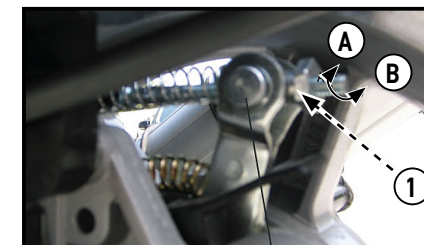
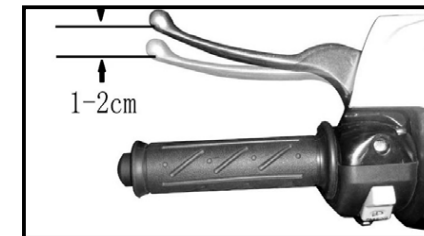

ΕΛΕΓΧΟΙ ΚΟΡΝΑΣ /ΦΩΤΩΝ

Γυρίστε το διακόπτη στη θέση «ON» και πιέστε την κόρνα για να ελέγξετε εάν λειτουργεί. Ξεκινήστε τον κινητήρα και ανάψτε τα φώτα ελέγχοντας εάν ανάβουν. Πατήστε διαδοχικά το εμπρός και το πίσω φρένο και ελέγξτε εάν ανάβουν τα φώτα του φρένου.

Ελέγξτε εάν ανάβουν τα φλας και εάν ηχεί ο βομβητής τους.

Ελέγξτε επίσης τα κρύσταλλα των φαναριών και των φλας εάν είναι καθαρά ή εάν έχουν σπασίματα.

(1) Φανάρι (2) οπίσθιο φανάρι / φως φρένου
(3) φλας (4) κουμπί κόρνας

⚠ ΠΡΟΣΟΧΗ

Αντικαταστήστε τα σπασμένα φανάρια με καινούργια ώστε να αποφύγετε κίνδυνο ατυχήματος λόγω έλλειψης φωτών.

ΕΛΕΓΧΟΙ ΑΝΑΡΤΗΣΕΩΝ

Ελέγξτε τη λειτουργία των αναρτήσεων εμπρός και πίσω πιέζοντας το τιμόνι και τη σέλα προς τα κάτω αρκετές φορές.

ΕΛΕΓΧΟΣ ΑΠΟΔΟΣΗΣ ΦΡΕΝΩΝ

Πιέστε δυνατά το εμπρός και το πίσω φρένο και προσπαθήστε να μετακινήσετε τη μοτοσικλέτα για να δείτε εάν το φρενάρισμα είναι καλό.

ΕΛΕΓΧΟΣ ΚΑΘΡΕΦΤΩΝ

Καθίστε στο κάθισμα και ελέγξτε εάν η ορατότητα από τους καθρέφτες είναι καλή.

ΕΛΕΓΧΟΣ ΠΙΝΑΚΙΔΑΣ ΚΥΚΛΟΦΟΡΙΑΣ

Ελέγξτε εάν η πινακίδα κυκλοφορίας είναι καθαρή και ευανάγνωστη.

ΕΛΕΓΧΟΣ ΑΝΑΚΛΑΣΤΙΚΩΝ

Ελέγξτε εάν τα αντανακλαστικά είναι καθαρά ή εάν έχουν ζημιές.

ΕΛΕΓΧΟΣ ΠΡΟΗΓΟΥΜΕΝΩΝ ΒΛΑΒΩΝ

Διαπιστώστε εάν έχουν διορθωθεί βλάβες που είχαν εντοπισθεί παλαιότερα.

ΕΛΕΓΧΟΣ ΣΗΜΕΙΩΝ ΛΙΠΑΝΣΗΣ

Ελέγξτε οπτικά εάν όλα τα σημεία της μοτοσικλέτας που χρειάζονται λίπανση έχουν λιπανθεί.

► ΠΩΣ ΝΑ ΞΕΚΙΝΗΣΕΤΕ ΤΟΝ ΚΙΝΗΤΗΡΑ

Ελέγξτε τη στάθμη της βενζίνης πριν ξεκινήσετε.

Πριν ξεκινήσετε τη μηχανή, βεβαιωθείτε ότι ανασπώσατε το κεντρικό και το πλάγιο στανι.

Για να εμποδίσετε το σκούτερ να κινηθεί ανάβοντας τη μηχανή, φροντίστε να φρενάρετε τον οπίσθιο τροχό.

1. Γυρίστε τον κεντρικό διακόπτη στη θέση «ON».
2. Τραβήξτε προς τα πίσω την αριστερή μανέτα για να φρενάρετε τον οπίσθιο τροχό.
3. Πιέστε τον διακόπτη εκκίνησης χωρίς να γυρίσετε καθόλου το γκάζι.

⚠ ΠΡΟΣΟΧΗ

Απομακρύνετε αμέσως τον αντίχειρά σας από τον διακόπτη εκκίνησης μόλις ξεκινήσει η μηχανή.

Μην πατάτε ποτέ τον διακόπτη εκκίνησης κατά την ώρα λειτουργίας της μηχανής διότι είναι δυνατόν να προκληθεί μηχανική βλάβη.

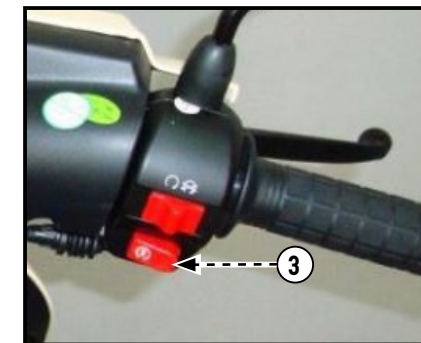

Εάν η μηχανή δεν τεθεί σε λειτουργία αφού προηγουμένως ο διακόπτης εκκίνησης έχει πατηθεί για 3-4 δευτερόλεπτα, γυρίστε ελαφρά το γκάζι για $1/8 - 1/4$ της διαδρομής του.

Όταν το σκούτερ δεν έχει χρησιμοποιηθεί για μεγάλο χρονικό διάστημα ή το ντεπόζιτο καυσίμου είναι άδειο, η μηχανή δεν θα τεθεί σε λειτουργία εύκολα. Σ' αυτή την περίπτωση γυρίστε ελαφρά το γκάζι και πιέστε τον διακόπτη εκκίνησης αρκετές φορές.

Για να αποφύγετε υπερφόρτωση της μπαταρίας, μην πατάτε το διακόπτη εκκίνησης για περισσότερο από 15 δευτερόλεπτα.

Εάν η μηχανή δεν ξεκινά πιέζοντας τον διακόπτη εκκίνησης για 5 δευτερόλεπτα, τότε κάντε παύση 10 δευτερολέπτων και πιέστε τον διακόπτη εκκίνησης ξανά.

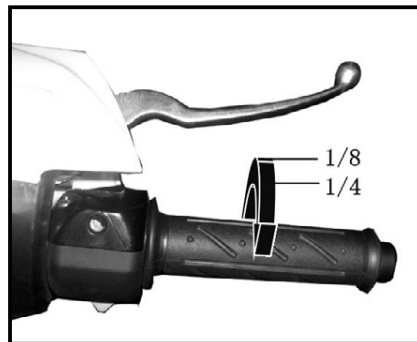

ΞΕΚΙΝΗΜΑ ΜΕ ΜΑΝΙΒΕΛΑ

Πατήστε τη μανιβέλα με δύναμη. Αμέσως μόλις ανάψει η μηχανή, βεβαιωθείτε ότι η μανιβέλα επανήλθε στην αρχική της θέση.

Εάν η μηχανή είναι κρύα και δεν τεθεί σε λειτουργία παρά το ότι πατήσατε τη μανιβέλα 3-4 φορές, γυρίστε ελαφρά το γκάζι για $1/8 - 1/4$ της διαδρομής του.

ΕΠΕΙΤΑ ΑΠΟ ΤΟ ΞΕΚΙΝΗΜΑ ΠΕΡΙΜΕΝΕΤΕ ΝΑ ΖΕΣΤΑΘΕΙ Η ΜΗΧΑΝΗ ΓΙΑ 2-3 ΛΕΠΤΑ. ΜΗΝ ΕΠΙΤΑΧΥΝΕΤΕ ΑΠΟΤΟΜΑ ΜΕΧΡΙ ΝΑ ΦΘΑΣΕΙ Ο ΚΙΝΗΤΗΡΑΣ ΣΤΗΝ ΘΕΡΜΟΚΡΑΣΙΑ ΛΕΙΤΟΥΡΓΙΑΣ ΤΟΥ ΩΣΤΕ ΝΑ ΑΠΟΦΥΓΕΤΕ ΤΗΝ ΠΡΩΡΗ ΦΘΟΡΑ ΤΟΥ.

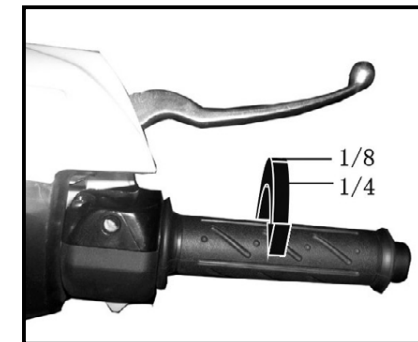

▶ ΟΔΗΓΗΣΗ

- Ξεκινήστε τον κινητήρα.
- Ανασηκώστε το κεντρικό σταντ. Πατήστε το πίσω φρένο και σπρώξτε το σκούτερ εμπρός. Το σταντ θα ανασηκωθεί αυτόματα.
- Στην συνέχεια επιβιβάζετε. Επιβιβάζετε στο σκούτερ από την αριστερή πλευρά και καθίστε αναπαυτικά ακουμπώντας το αριστερό σας πόδι στο έδαφος. Επιβιβαζόμενοι στο σκούτερ να έχετε πάντοτε πατημένο το φρένο.
- Αφήστε το πίσω φρένο και ο τροχός θα απεμπλακεί. Γυρίστε το γκάζι ελαφρά και το σκούτερ θα κινηθεί αργά. Μην γυρίζετε το γκάζι απότομα γιατί τότε το σκούτερ θα επιταχύνει απότομα.
- Η ταχύτητα ελέγχεται με το γκάζι. Γυρίζοντας το γκάζι η ταχύτητα θα αυξηθεί. Αφήνοντας το γκάζι η ταχύτητα θα ελαττωθεί.

Η ΣΩΣΤΗ ΟΔΗΓΗΣΗ ΕΠΙΜΗΚΥΝΕΙ ΤΗ ΖΩΗ ΤΟΥ ΚΙΝΗΤΗΡΑ. ΓΙΑ ΤΑ ΠΡΩΤΑ 1000 ΧΛΜ, ΟΔΗΓΕΙΤΕ ΜΕ ΜΙΚΡΗ ΤΑΧΥΤΗΤΑ ΚΑΙ ΑΠΟΦΥΓΕΤΕ ΤΙΣ ΑΠΟΤΟΜΕΣ ΕΠΙΤΑΧΥΝΣΕΙΣ

- Για να φρενάρετε, πατήστε και τα δύο φρένα συγχρόνως αφού επαναφέρετε το γκάζι στην αρχική του θέση. Ο καλύτερος τρόπος για να σταματήσετε το σκούτερ είναι να πατήσετε τα φρένα στην αρχή «σιγά» και κατόπιν δυνατά.

⚠ ΠΡΟΣΟΧΗ

Πάτημα του ενός μόνο φρένου μπορεί να προκαλέσει απώλεια της ισορροπίας σας. Αποφύγετε τα απότομα φρεναρίσματα και τις απότομες στροφές που είναι δύο από τους σοβαρότερους λόγους απώλειας της ισορροπίας σας. Να είστε προσεκτικοί όταν οδηγείτε με βροχή καθώς απαιτείται μεγαλύτερη απόσταση φρεναρίσματος και το οδόστρωμα γλιστρά πιο εύκολα.

- Όταν οδηγείτε σε βρεγμένα ή χαλαρά εδάφη (άμμο), χρειάζεται μεγαλύτερη απόσταση φρεναρίσματος. Επίσης η δυνατότητα ελιγμών μειώνεται.

- Για να σταθμεύσετε, ανάψτε το φλας για να προειδοποιήσετε τα οχήματα που σας ακολουθούν. Κλείστε το γκάζι και πατήστε τα φρένα οδηγώντας το σκούτερ στη δεξιά άκρη του δρόμου. Ενώ το σκούτερ είναι εντελώς ακινητοποιημένο, επαναφέρετε τον διακόπτη των φλας στην αρχική του θέση και γυρίστε τον κεντρικό διακόπτη στη θέση «OFF».

⚠ ΠΡΟΣΟΧΗ

Μην κλείσετε το κεντρικό διακόπτη πριν το σκούτερ ακινητοποιηθεί τελείως διότι μπορεί να προξενηθεί ατύχημα καθώς το ηλεκτρικό σύστημα του σκούτερ δεν θα δουλεύει.

- Σταθείτε στην αριστερή πλευρά του σκούτερ και κατεβάστε το κεντρικό σταντ. Κρατήστε το τιμόνι με το αριστερό χέρι και την σκάρα με το δεξί τραβώντας συγχρόνως το σκούτερ προς τα πίσω.
- Κλειδώστε το τιμόνι.

⚠ ΠΡΟΣΟΧΗ

Μην σταθμεύετε το σκούτερ σε σημείο που να παρεμποδίζει την κυκλοφορία.

⚠ ΠΡΟΕΙΔΟΠΟΙΗΣΗ

Η εξάτμιση μετά τη χρήση του σκούτερ έχει πολύ αυξημένη θερμοκρασία για αρκετό διάστημα αφού σβήσετε τον κινητήρα. Αποφύγετε να παρκάρετε το σκούτερ σε μέρη όπου κάποιος μπορεί να έρθει σε επαφή με την εξάτμιση ή σε σημεία που υπάρχουν εύφλεκτα υλικά (ξερά χόρτα, φύλα κλπ).

► ΠΕΡΙΟΔΙΚΟΙ ΕΛΕΓΧΟΙ – ΣΥΝΤΗΡΗΣΗ

Για τον περιοδικό έλεγχο, μεταβείτε στο πλησιέστερο εξουσιοδοτημένο συνεργείο.

ΚΑΘΑΡΙΣΜΟΣ ΦΙΛΤΡΟΥ ΑΕΡΑ

1. Ξεβιδώστε το καπάκι του φίλτρου (1).
2. Αφαιρέστε το φίλτρο.
3. Καθαρίστε το φίλτρο με αέρα. Το φίλτρο αυτού του μοντέλου είναι χάρτινο. Αντικαταστήστε το φίλτρο κάθε 6000 χλμ. Μπορεί να χρειαστεί συχνότερο καθαρίσμο ή αντικατάσταση όταν οδηγείτε σε περιοχή με πού σκόνη.



⚠ ΠΡΟΣΟΧΗ

Προσέξτε να μην μπει νερό στο φίλτρο γιατί αυτό θα δυσκολεύει την εκκίνηση του κινητήρα.

4. Επανεγκαταστήστε το φίλτρο με τον ίδιο τρόπο που το αφαιρέσατε. Εάν το φίλτρο δεν τοποθετηθεί σωστά, τότε σκόνη μπορεί να περάσει στον κύλινδρο με αποτέλεσμα να μειωθεί η απόδοση του κινητήρα.

ΣΥΣΤΗΜΑΤΑ ΤΡΟΦΟΔΟΣΙΑΣ

Ελέγξτε τα σωληνάκια τροφοδοσίας από το τεπόζιτο βενζίνης και από το καρμπυρατέρ για διαρροές.

1. Τεπόζιτο βενζίνης
2. Σωλήνας παροχής καυσίμου
3. Καρμπυρατέρ
Αντικαταστήστε αμέσως οποιοδήποτε σωληνάκι ή εξάρτημα της τροφοδοσίας έχει ζημιά ή διαρροή.

ΚΑΘΑΡΙΣΜΟΣ

Καθαρίζετε συχνά τη μοτοσυκλέτα ώστε να αποφύγετε τη συσσώρευση σκόνης που μπορεί να επηρεάσει τη λειτουργία των διαφόρων εξαρτημάτων.

⚠ ΠΡΟΣΟΧΗ

Εάν η μοτοσυκλέτα δεν έχει κινηθεί για μεγάλο διάστημα, ελέγξτε κάθε εξάρτημα και λιπάνετε τα σημεία λίπανσης πριν από τη χρήση. Κατά το πλύσιμο της μοτοσυκλέτας προσέξτε τη σύνθεση των καθαριστικών υγρών ώστε να μην κάνουν ζημιά στα βαμμένα εξαρτήματα.

ΑΦΑΙΡΕΣΗ ΜΠΑΤΑΡΙΑΣ

1. Βεβαιωθείτε ότι ο κεντρικός διακόπτης είναι κλειστός
2. Αφαιρέστε τις βίδες και αφαιρέστε το κάλυμμα της μπαταρίας.
3. Αποσυνδέστε τον αρνητικό (-) ακροδέκτη πρώτα και κατόπιν τον θετικό (+) ακροδέκτη.
4. Τραβήξτε την μπαταρία από τη θήκη της.
Μην καπνίζετε ή μην αφήνετε φλόγες ή σπινθήρες κοντά στην μπαταρία, καθώς απελευθερώνει αέριο υδρογόνο που μπορεί να εκραγεί.

ΠΡΟΣΟΧΗ

Σβήστε τον κεντρικό διακόπτη πριν αφαιρέσετε ή τοποθετήσετε τη μπαταρία. Ο αρνητικός (-) πόλος πρέπει να αφαιρεθεί πρώτος και ο θετικός (+) πόλος πρέπει να τοποθετείται πρώτος. Σφίξτε τα παξιμάδια των πόλων καλά.

ΕΛΕΓΧΟΣ ΜΠΑΤΑΡΙΑΣ

Το όχημα αυτό διαθέτει μπαταρία που δεν χρειάζεται συντήρηση ή συμπλήρωμα απεσταγμένου νερού. Για να καθαρίσετε τους πόλους της μπαταρίας από διάβρωση, αφαιρέστε το κάλυμμα της μπαταρίας που βρίσκεται στο πάτωμα. Μετά το καθάρισμα βάλτε στους πόλους ένα λεπτό στρώμα γράσου ή βαζελίνης.

ΠΡΟΣΟΧΗ

Ποτέ μην ανοίγετε το καπάκι του ηλεκτρολύτη. Όταν το σκούτερ δεν χρησιμοποιηθεί για αρκετό χρονικό διάστημα, τότε θα αποφορτιστεί από μόνη της. Σ' αυτή την περίπτωση, αφαιρέστε την μπαταρία και επαναφορτίστε την πλήρως. Εάν το σκούτερ δεν χρησιμοποιηθεί για αρκετό χρονικό διάστημα, αποσυνδέστε τον αρνητικό (-) ακροδέκτη.

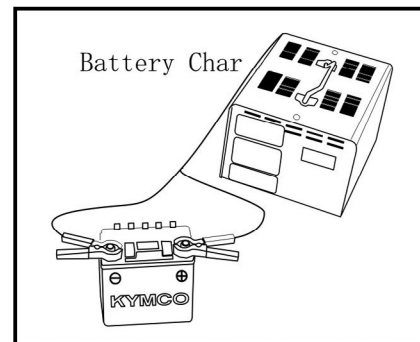

ΑΛΛΑΓΗ ΑΣΦΑΛΕΙΑΣ

Κλείστε τον διακόπτη και ελέγξτε εάν η ασφάλεια είναι καμένη. Αφαιρέστε το κάλυμμα της μπαταρίας. Ανοίξτε το κουτί με την ασφάλεια. Αναζητήστε την αιτία που κάηκε η ασφάλεια πριν την αλλάξετε.

ΑΣΦΑΛΕΙΑ: 15A

ΠΡΟΣΟΧΗ

Ποτέ μην χρησιμοποιείτε ασφάλειες με λιγότερα ή περισσότερα Αμπέρ, διότι μπορεί να προκληθεί υπερθέρμανση καλωδίου με αποτέλεσμα την ανάφλεξη. Εάν οι ασφάλειες καίγονται συχνά, αυτό σημαίνει ότι προκαλείται βραχυκύκλωμα ή υπερφόρτωση στο ηλεκτρικό σύστημα. Βρείτε το λόγο για τον οποίο αυτό συμβαίνει και στη συνέχεια αλλάξτε την ασφάλεια. Εάν το ακριβές αίτιο δεν μπορεί να βρεθεί, απευθυνθείτε σε προτεινόμενο συνεργείο. Πλένοντας το σκούτερ σας, αποφύγετε τη χρήση νερού υπό πίεση διότι μπορεί να προκληθεί παροδική βλάβη στο ηλεκτρικό κύκλωμα.

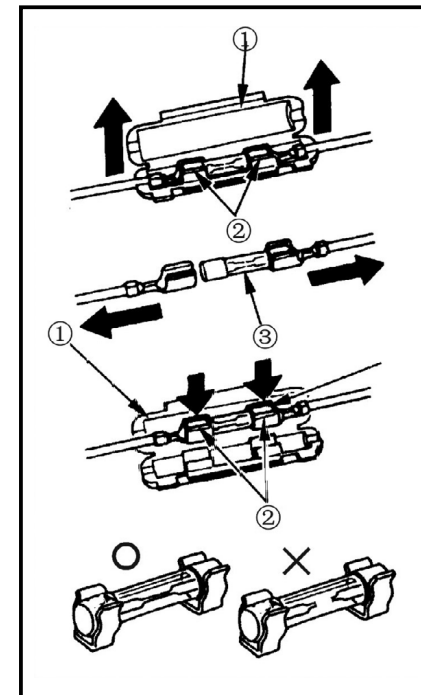

ΑΛΛΑΓΗ ΛΑΔΙΟΥ ΚΙΝΗΤΗΡΑ (4ΧΡΟΝΟΙ ΚΙΝΗΤΗΡΕΣ)

1. Τοποθετήστε το σκούτερ στο κεντρικό σταντ σε επίπεδο έδαφος.
2. Αφαιρέστε το δείκτη λαδιού (1).
3. Αφαιρέστε την τάπα αποστράγγισης (2). Το λιπαντικό θα τρέξει ευκολότερα όταν ο κινητήρας είναι ζεστός.
4. Καθαρίστε την τάπα και τη σίτα λαδιού (3) και ξανατοποθετήστε τα στη θέση τους προσέχοντας να μη καθεί το ελατήριο (4). Δύναμη σύσφιξης τάπας 30 Nm.
5. Γεμίστε με το καινούργιο λάδι και ελέγξτε τη στάθμη του.
Η στάθμη του λαδιού θα πρέπει να είναι μέχρι το ανώτατο σημείο (5) του δείκτη.
Χωρητικότητα λαδιού: 900cc/800cc
6. Τοποθετήστε το δείκτη στη θέση του.
7. Ξεκινήστε τον κινητήρα μέχρι να θερμανθεί και ελέγξτε πάλι τη στάθμη του λαδιού αφού τον σβήσετε.

Προτεινόμενο λιπαντικό:

FUCHS SILKOLENE SCOOT-4 SAE 10W-40 προδιαγραφών API: SJ

⚠ ΠΡΟΣΟΧΗ

Αποφεύγετε να αναμιγνύετε λάδια διαφορετικού ιξώδους ή κατασκευαστών. Όταν αφαιρείτε τη βίδα αποστράγγισης λαδιού, τότε να καθαρίζετε και τη σίτα λαδιού. Αλλάζετε το λάδι στο πρώτα 500 χλμ και κατόπιν κάθε 2000 χλμ. Εάν χρησιμοποιείτε το σκούτερ σε σκονισμένες περιοχές ή σε περιοχές με χαμηλές θερμοκρασίες ή οδηγείτε συχνά για πολύ μικρές αποστάσεις, τότε θα χρειαστεί συχνότερη αλλαγή λιπαντικού.

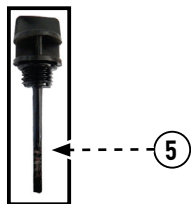
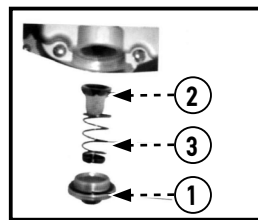
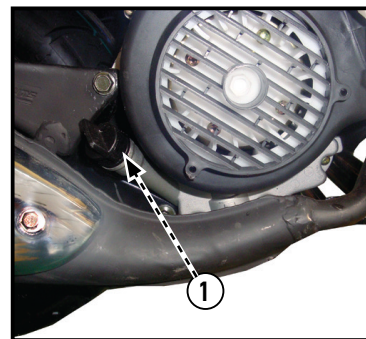

ΑΛΛΑΓΗ ΛΙΠΑΝΤΙΚΟΥ ΜΕΤΑΔΟΣΗΣ

Προτεινόμενο λιπαντικό μετάδοσης:

FUCHS SILKOLENE BOA SAE 80W-90 API: GL-4, GL-5.

Χωρητικότητα λαδιού/στην αλλαγή: 110cc/100cc

Ελέγχετε το διαφορικό για τυχόν διαρροή λαδιού.

⚠ ΠΡΟΣΟΧΗ

Αλλάζτε λιπαντικό της μετάδοσης στα πρώτα 500 χλμ και κατόπιν κάθε 6000 χλμ

ΜΕΘΟΔΟΣ ΑΛΛΑΓΗΣ

1. Τοποθετήστε το σκούτερ στο κεντρικό σταντ σε επίπεδο έδαφος.
2. Αφαιρέστε τη βίδα αποστράγγισης (2) λαδιού. Το λάδι που υπάρχει στο διαφορικό θα στραγγίσει εύκολα όταν ο κινητήρας είναι ζεστός.
3. Καθαρίστε τη βίδα αποστράγγισης και επανατοποθετήστε τη.
4. Προσθέστε λάδι μέσω της τρύπας της βίδας πλήρωσης (1) λαδιού μέχρι το λάδι να φθάσει στο κάτω άκρο της τρύπας αυτής.
5. Βιδώστε και σφίξτε τη βίδα πλήρωσης.

⚠ ΠΡΟΣΟΧΗ

Αφού ξαναγεμίσετε το διαφορικό με λάδι, χρησιμοποιήστε ένα πανί για να καθαρίσετε την περιοχή. Περισσότερο ή λιγότερο λάδι στο διαφορικό, θα επηρεάσει την απόδοση του κινητήρα. Ποτέ μη χρησιμοποιείτε λάδι κακής ποιότητας ή διαφόρων κατασκευαστών. Είναι επιβλαβές για τον κινητήρα.

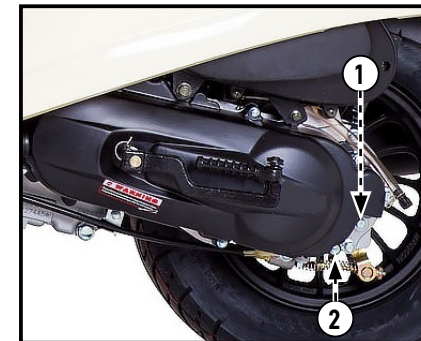

ΕΛΕΓΧΟΣ ΜΠΟΥΖΙ

Ελέγξτε την ακίδα του μπουζί για φθορές ή κατάλοιπα
Κατάλοιπα στα ηλεκτρόδια και μεγάλο διάκενο προκαλούν αδύναμο σπινθήρα
Αφαιρέστε το μπουζί με μπουζόκλειδο
Καθαρίστε τις ακίδες με ειδικό καθαριστικό
Εάν δεν έχετε το ειδικό καθαριστικό, καθαρίστε με συρμάτινη βούρτσα.

Το διάκενο θα πρέπει να είναι: 0.6-0.7mm

Προτεινόμενος τύπος μπουζί: CR7HSA

⚠ ΠΡΟΣΟΧΗ

Καθαρίστε το μπουζί κάθε 3000 χλμ και αλλάξτε το κάθε 6000 χλμ. Βιδώστε το μπουζί στη θέση του πρώτα με το χέρι και σφίξτε μετά με το ειδικό μπουζόκλειδο. Χρησιμοποιείτε πάντα το προτεινόμενο τύπο μπουζί. Εάν χρησιμοποιείτε μπουζί που δεν ταιριάζει ή που δουλεύει σε άλλη κλίμακα θερμοκρασιών απ' ότι ο κινητήρας σας, μπορεί να προκληθεί σημαντική ζημιά

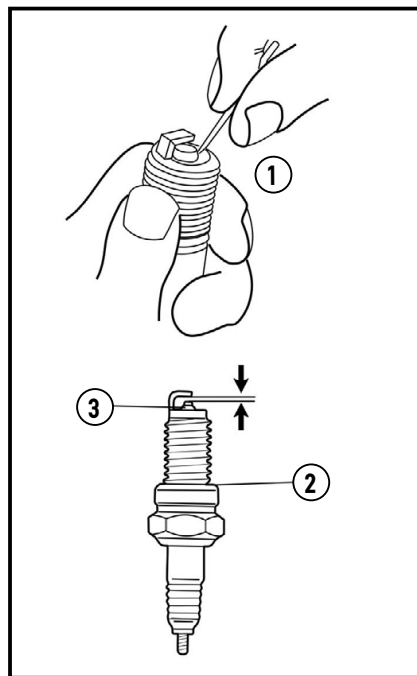

▶ ΣΗΜΑΝΤΙΚΕΣ ΣΗΜΕΙΩΣΕΙΣ

1. Όταν ο κινητήρας δεν ξεκινά ή σταματά κατά την οδήγηση ελέγξτε:

- Υπάρχει αρκετή βενζίνη:
Εάν ο δείκτης είναι στην κόκκινη περιοχή γεμίστε με αμόλυβδη βενζίνη #92 ή #95 οκτανίων
- Ακολουθείτε τη σωστή διαδικασία εκκίνησης;
- Είναι η τάση της μπαταρίας σωστή;
- Είναι η ασφάλεια καμμένη;
- Υπάρχουν κάποια ελαττωματικά εξαρτήματα;

2. Σε περίπτωση βλάβης

- Επισκεφθείτε το προτεινόμενο συνεργείο για έλεγχο και επιδιόρθωση.

⚠ ΠΡΟΣΟΧΗ

Για αποφυγή ζημιάς και για λόγους ασφάλειας είναι απαραίτητος ο έλεγχος πριν από την οδήγηση όπως περιγράφεται στο εγχειρίδιο αυτό.

▶ ΠΙΝΑΚΑΣ ΠΕΡΙΟΔΙΚΩΝ ΕΛΕΓΧΩΝ ΚΑΙ ΣΥΝΤΗΡΗΣΗΣ

Ε: Ελέγξτε και καθαρίστε, λιπάνετε, συμπληρώσατε ή αντικαταστήστε αν χρειάζεται. Ρ: Ρυθμίστε Κ: Καθαρίστε Α: Αντικαταστήστε Σ: Σφίξτε Λ: Λιπάνετε											
ΕΛΕΓΧΟΙ	km	500	2000	4000	6000	8000	10000	12000	ΠΡΟΛΗΠΤΙΚΟΙ ΕΛΕΓΧΟΙ ΕΚΤΕΛΟΥΝΤΑΙ ΑΠΟ ΤΟ ΧΡΗΣΤΗ ΚΑΘΕ 500km Η ΠΡΙΝ ΑΠΟ ΚΑΘΕ ΧΡΗΣΗ ΤΟΥ ΟΧΗΜΑΤΟΣ		
	ΜΗΝΕΣ	3	12								
1	ΛΙΠΑΝΤΙΚΟ ΚΙΝΗΤΗΡΑ		A	ΕΛΕΓΧΟΣ/ΣΥΜΠΛΗΡΩΣΗ ΚΑΘΕ 500km ΑΛΛΑΓΗ ΚΑΘΕ 2000km						◇	
2	ΣΙΤΑ ΛΙΠΑΝΤΙΚΟΥ	#	K	ΚΑΘΑΡΙΣΜΟΣ ΣΕ ΚΑΘΕ 2η ΑΛΛΑΓΗ ΛΙΠΑΝΤΙΚΟΥ							
3	ΛΙΠΑΝΤΙΚΟ ΜΕΤΑΔΟΣΗΣ		A		A			A			
4	ΛΕΙΤΟΥΡΓΙΑ ΓΚΑΖΙΟΥ	#	E	E	E	E	E	E	E	◇	
5	ΜΠΟΥΖΙ		E		A			A			
6	ΡΥΘΜΙΣΗ ΒΑΛΒΙΔΩΝ	#	E/P		E/P			E/P			
7	ΒΙΔΕΣ ΚΕΦΑΛΗΣ	#	Σ					Σ			
8	ΚΑΡΜΠΥΡΑΤΕΡ	#						E/P			
9	ΣΩΜΑ ΨΕΚΑΣΜΟΥ							K			
10	ΦΙΛΤΡΟ ΒΕΝΖΙΝΗΣ				E			A			
11	ΙΜΑΝΤΑΣ-ΜΕΤΑΔΟΣΗ				E			E			
12	ΟΠΙΣΘΙΟ ΦΥΓΟΚΕΝΤΡΙΚΟ				E			E/Λ			
13	ΦΙΛΤΡΟ ΑΕΡΟΣ				A			A			
14	ΜΠΑΤΑΡΙΑ - ΗΛ. ΣΥΣΤΗΜΑ		E		E			E		◇	
15	ΣΥΣΤΗΜΑ ΦΡΕΝΩΝ - ΥΛΙΚΑ ΤΡΙΒΗΣ		E		E			E		◇	
16	ΥΓΡΑ ΦΡΕΝΩΝ			(A) Αλλάξτε κάθε 24 μήνες.							◇

17	ΤΡΟΧΟΙ-ΕΛΑΣΤΙΚΑ		E	E	E	E	E	E	E	◇
18	ΣΥΝΔΕΣΜΟΙ-ΒΙΔΕΣ	#	Σ			Σ			Σ	
19	ΣΥΣΤΗΜΑ ΔΙΕΥΘΥΝΣΗΣ	#	E			E			E	◇
20	ΕΚΠΟΜΠΕΣ ΚΑΥΣΑΕΡ.	#	Ελέγξτε συχνά για να αποφευχθεί μόλυνση του περιβάλλοντος							◇

ΣΗΜΑΝΤΙΚΕΣ ΠΑΡΑΤΗΡΗΣΕΙΣ

- # Θα πρέπει να γίνεται από ειδικευμένα συνεργεία για λόγους ασφαλείας ή γιατί απαιτείται η χρήση ειδικών εργαλείων.
- * Τα παραπάνω εφαρμόζονται σε διάφορα μοντέλα. Εφαρμόστε αυτά που ταιριάζουν σε κάθε μοντέλο.
- * Πραγματοποιήστε τη συντήρηση του οχήματος σύμφωνα με τα χιλιόμετρα ή το χρόνο χρήσης (ότι συμπληρωθεί νωρίτερα) του.
- * Όταν ξεπεράσετε τα αναφερόμενα χιλιόμετρα, συνεχίστε τη συντήρηση σύμφωνα με τα αναγραφόμενα διαστήματα.
- * Το φίλτρο αέρος και το σύστημα αναθυμιάσεων κάρτερ, χρειάζονται συχνότερο καθαρισμό ή αντικατάσταση όταν το όχημα οδηγείται σε περιοχές με πολύ σκόνη.
- * Ελέγχετε περιοδικά το σύστημα τροφοδοσίας και λιπάνσης για τυχόν διαρροές



▶ ΣΗΜΕΙΩΣΕΙΣ

.....

.....

.....

.....

.....

.....

.....

.....

.....

.....

.....

.....

.....

.....

.....

.....

.....



▶ ΣΗΜΕΙΩΣΕΙΣ

.....

.....

.....

.....

.....

.....

.....

.....

.....

.....

.....

.....

.....

.....

.....

.....

.....

► ΣΗΜΕΙΩΣΕΙΣ

.....

.....

.....

.....

.....

.....

.....

.....

.....

.....

.....

.....

.....

.....

Μην μετακινείτε αυτό το εγχειρίδιο από το όχημα. Διαβάστε προσεκτικά το εγχειρίδιο πριν βάλετε σε λειτουργία το όχημα καθώς περιέχει σημαντικές πληροφορίες ασφαλείας.

ΜΟΤΟΤREND Α.Ε.:

ΑΘΗΝΑ: Βρυούλων 56, Ν. Φιλαδέλφεια 143 41, Τηλ.: (0030) 210 258 5991-2, Fax: 210 258 5993

ΘΕΣΣΑΛΟΝΙΚΗ: Αχελώου 7, Τηλ.: (0030) 2310 530 728, Fax: 2310 530 738

Gemini

web site: www.gemini-motors.gr | email: info@gemini-motors.gr